



**DES PARTENAIRES PUISSANTS.
DES CHARIOTS SOLIDES."**



GUIDE TECHNIQUE SÉRIE H16-18XD



WWW.HYSTER.COM

> DIMENSIONS

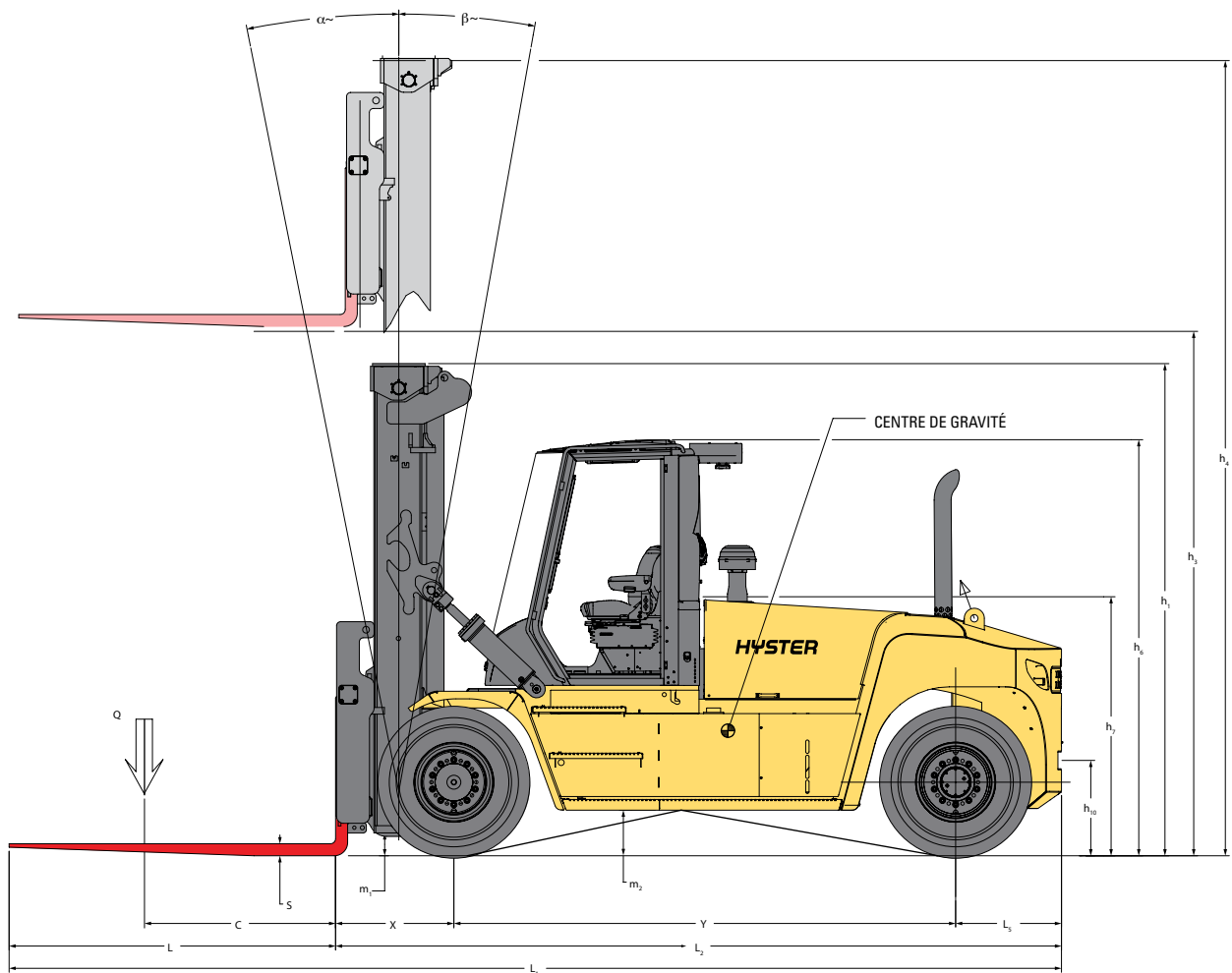

☉ = Centre de gravité du chariot à vide

$$A_{ST} = W_a + x + l_6 + a \text{ (if } b_{12}/2 < b_{13})$$

$$A_{ST} = W_a + ((l_6+x)^2 + (b_{12}/2-b_{13})^{0.5} + a \text{ (if } b_{12}/2 > b_{13} \text{ et } W_a > b_{13} + b_{12}/2)$$

$$A_{ST} = b_{13} + b_{12}/2 \text{ ((} l_6+x)^2 + (b_{12}/2-b_{13})^{0.5} + a \text{ (if } b_{12}/2 > b_{13} \text{ et } W_a < b_{13} + b_{12}/2)$$

a = espace de travail minimal = 10 % de A_{ST}

(selon la norme VDI = 200 mm, selon la norme BITA = 300 mm)

l_6 = longueurs de la charge

b_{12} = largeur de la charge

DIMENSIONS

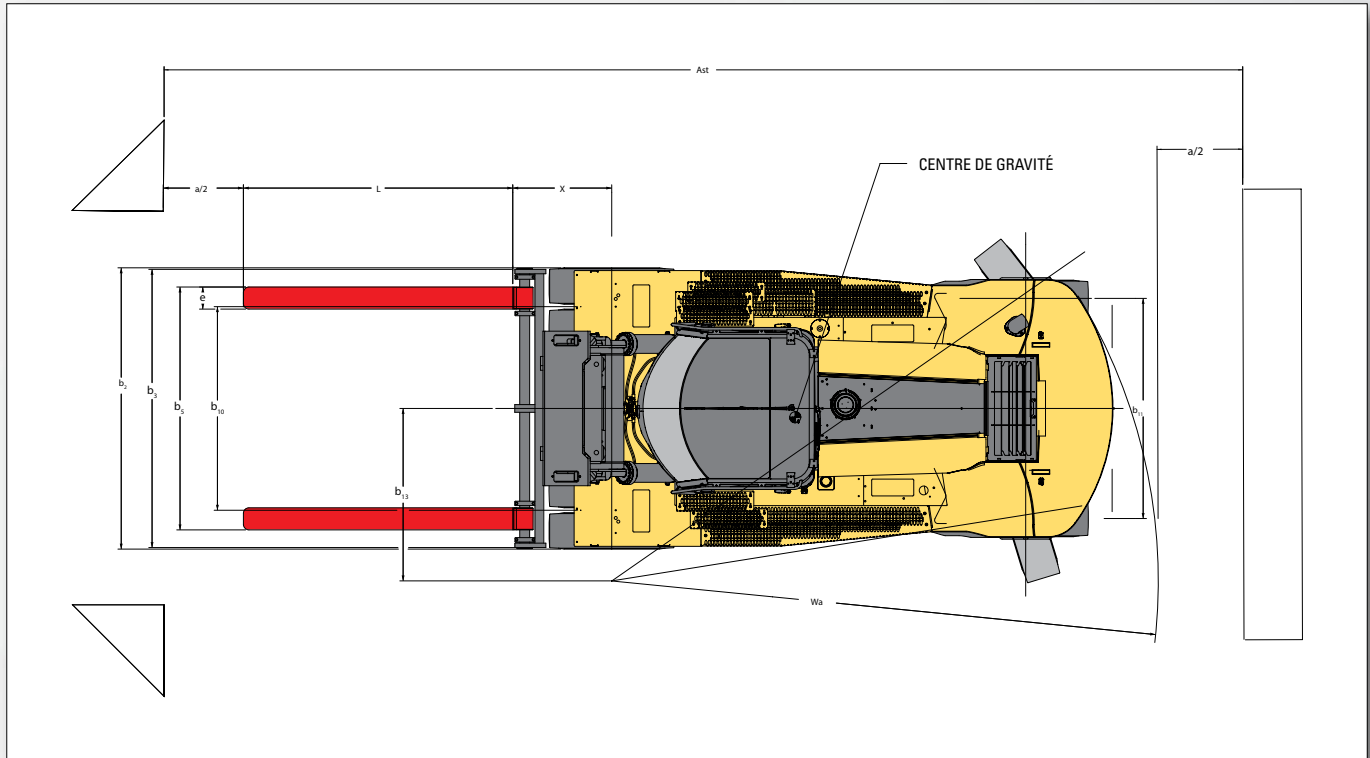

CHAÎNES CINÉMATIQUES

GÉNÉRALITÉS	1-1	Constructeur			HYSTER
	1-2	Désignation du modèle			H16XD9 / H16XD12 / H18XD7.5 / H18XD9
	1-3	Chaîne cinématique / groupe motopropulseur			Diesel

MOTEUR	7-1	Constructeur du moteur / modèle			Cummins / QSB 6,7
	7-1a	Conformité aux normes EPA / CE			Stage IIIA
	7-2	Puissance du moteur selon ISO 1585		kW	116
	7-2-1	Puissance du moteur - maximale		kW	116
	7-3	Vitesse nominale		tr/min	2300
	7-3-1	Couple du moteur selon régime (tr/min)		Nm/tr/min	597 à 1500
	7-4	Nombre de cylindres / cylindrée		Nb / cm³	6 / 6700
	7-8	Puissance de l'alternateur		Amp	120
	7-9	Tension du circuit électrique		V	24
	7-10	Tension batterie, capacité nominale		V / Ah	24 / 102

TRACTION	8-1	Commande de traction / transmission		Type / n°	Transmission hydrodynamique
	8-2	Fabricant de la transmission / type		Type / n°	ZF / WG161
	8-4	Vitesses de transmission marche avant/marche arrière		Nombre	3 / 3
	8-5	Accouplement		Type	Convertisseur de couple
	8-6	Fabricant/type roue motrice/pont moteur		Type / n°	Kessler D81
	8-11	Frein de service		Type	À disques à bain d'huile
	8-12	Frein de parking		Type	Actionné par ressort, à disques secs sur pont moteur

DIVERS	10-1	Pression de service pour les accessoires		bar	19,5
	10-2	Volume d'huile pour les accessoires		l/m	100
	10-3	Capacité du réservoir hydraulique		l	140
	10-4	Capacité du réservoir de carburant		l	206
	10-4-1	Capacité du réservoir de fluide d'échappement diesel (DEF)/AdBlue		l	19
	10-5	Conception de la direction			Direction assistée hydraulique
	10-6	Nombre de tours du volant			5,4
	10-7	Niveau de pression sonore au siège de l'opérateur	Lpaz	dB(A)	À CONFIRMER
	10-7-1	Niveau de puissance acoustique pendant le cycle de travail	Lwaz	dB	109,5
	10-7-1	Crochet d'attelage, modèle / type			Oui / Goupille

> SPÉCIFICATIONS H16XD9 / H16XD12

GÉNÉRALITÉS	1-1		HYSTER		HYSTER	
		Constructeur				
	1-2	Désignation du modèle		H16XD9		H16XD12
	1-3	Chaîne cinématique / groupe motopropulseur		Diesel		Diesel
	1-4	Type d'opérateur		Assis		Assis
	1-5	Capacité de charge au centre de charge, nominale (1)	Q	kg	16 000	16 000
	1-6	Distance du centre de charge	c	mm	900	1200
	1-8	Distance de la charge	x	mm	973	973
	1-9	Empattement	y	mm	3750	3750
POIDS	2-1	Poids en service (1)		kg	21 837	23 337
	2-2	Charge par essieu en charge, avant/arrière		kg	35 318 2519	36 537 2799
	2-3	Charge par essieu à vide, avant/arrière		kg	11 326 10 510	11 266 12 071
ROUES	3-1	Type de pneumatiques			Pneus gonflables	
	3-2	Taille des pneus, avant			12.00 R 20	
	3-3	Taille des pneus, arrière			12.00 R 20	
	3-5	Nombre de roues, avant, arrière (x = motrices)			4X / 2	
	3-6	Voie, avant	b ₁₀	mm	2218	2218
	3-7	Voie, arrière	b ₁₁	mm	1994	1994
	4-1	Inclinaison du mât, vers l'avant/vers l'arrière	α/β	deg	6° / 10°	6° / 10°
DIMENSIONS	4-2	Hauteur, mât abaissé	h ₁	mm	3985	3985
	4-3	Levée libre	h ₂	mm	0	0
	4-4	Levée	h ₃	mm	4494	4494
	4-5	Hauteur, mât déployé	h ₄	mm	6232	6232
	4-7	Hauteur du protège-conducteur (cabine fermée)	h ₆	mm	3083	3083
	4-7-1	Hauteur du protège-conducteur (cabine fermée)	h ₆	mm	3110	3110
	4-7-2	Hauteur du protège-conducteur (cabine fermée avec feu à éclat)	h ₆	mm	3110	3110
	4-7-3	Hauteur du protège-conducteur (cabine fermée avec feux de travail)	h ₆	mm	3205	3205
	4-7-4	Hauteur du protège-conducteur (cabine fermée avec feux de travail)	h ₆	mm	3259	3259
	4-7-5	Hauteur du protège-conducteur (cabine fermée avec climatisation et feu à éclat)	h ₆	mm	3235	3235
	4-8	Hauteur du siège par rapport au point de repère du siège	h ₇	mm	1903	1903
	4-12	Hauteur du crochet	h ₁₀	mm	713	713
	4-16	Porte-à-faux	l ₅	mm	791	791
	4-19	Longueur hors tout	l ₁	mm	7954	7954
	4-20	Longueur jusqu'à la face avant des fourches	l ₂	mm	5514	5514
	4-21	Largeur hors tout	b ₂	mm	2542	2542
	4-22	Dimensions des fourches ISO 2331	s/e/l	mm	100 / 200 / 2440	100 / 200 / 2440
	4-23	Type de tablier porte-fourches			Double fonction - déplacement latéral/ positionnement des fourches	
	4-24	Largeur du tablier porte-fourches	b ₃	mm	2540	2540
	4-25	Largeur extérieure fourches (mini / maxi) vérins en position intérieure	b ₅	mm	555 1045	555 1045
	4-25	Largeur extérieure fourches (mini / maxi) vérins en position extérieure	b ₅	mm	1875 2445	1875 2445
	43-0	Déplacement latéral avec largeur extérieure fourches	b ₈	mm	+/-98 2250	+/-98 2250
	43-0	Déplacement latéral avec largeur extérieure fourches (mini / maxi) vérins en position intérieure	b ₈	mm	+/-350 1745	+/-350 1745
	43-0	Déplacement latéral avec largeur extérieure fourches (mini / maxi) vérins en position extérieure	b ₈	mm	+/-350 1175	+/-350 1175
	4-31	Garde au sol, en charge, en dessous du mât	m ₁	mm	187	187
	4-32	Garde au sol au milieu de l'empattement	m ₂	mm	341	341
	4-33	Dimensions de la charge b ₁₂ x l ₆ dans le sens transversal		mm	2400 2400	2400 2400
	4-34-1-2	Largeur d'allée, avec espace de travail de 200 mm	Ast	mm	8773	8773
4-34-1-3	Largeur d'allée, avec espace de travail de 10 %	Ast	mm	9430	9430	
4-35	Rayon de braquage extérieur	W _a	mm	5200	5200	
4-36	Rayon de braquage intérieur	b ₁₃	mm	2026	2026	
PERFORMANCES	5-1	Vitesse de déplacement, en charge/à vide (2)		km/h	27,0 28,7	27,0 28,7
	5-1-1	Vitesse de déplacement, avec charge fixée/à vide (2)		km/h	Sur demande	
	5-2	Vitesse de levage, en charge/à vide, en marche arrière		m/s	0,34 0,44	0,34 0,44
	5-2-1	Vitesse de levage, en charge à 70 %		m/s	0,38	
	5-3	Vitesse de descente en charge/à vide		m/s	0,54 0,45	0,54 0,45
	5-5	Force de traction - 1,6 km/h 1 mph, en charge/à vide		kN	97 100	97 100
	5-5-1	Force de traction - à l'arrêt, en charge/à vide		kN	111 113	110 113
	5-7	Performances en rampe - 1,6 km/h 1 mph, en charge/à vide		%	27 36	26 33
5-7-1	Performances en rampe - à l'arrêt, en charge/à vide		%	32 36	30 33	

(1) Avec moteur Stage IIIB

(2) Vitesse de déplacement à vide limitée à 25 km/h par défaut en sortie d'usine

SPÉCIFICATIONS H18XD7.5 / H18XD9



			HYSTER		HYSTER	
			H18XD7.5	H18XD9	H18XD7.5	H18XD9
GÉNÉRALITÉS	1-1	Constructeur			HYSTER	
	1-2	Désignation du modèle			H18XD7.5 / H18XD9	
	1-3	Chaîne cinématique / groupe motopropulseur			Diesel	
	1-4	Type d'opérateur			Assis	
	1-5	Capacité de charge au centre de charge, nominale (1)	Q	kg	18 000	
	1-6	Distance du centre de charge	c ₁	mm	750 / 900	
	1-8	Distance de la charge	x	mm	973	
	1-9	Empattement	y	mm	3750	
	POIDS	2-1	Poids en service (1)			21 837 / 23 337
2-2		Charge par essieu en charge, avant/arrière	kg		36 429 / 2607	37 057 / 3480
2-3		Charge par essieu à vide, avant/arrière	kg		11 326 / 10 510	11 266 / 12 071
ROUES	3-1	Type de pneumatiques			Pneus gonflables	
	3-2	Taille des pneus, avant			12.00 R 20	
	3-3	Taille des pneus, arrière			12.00 R 20	
	3-5	Nombre de roues, avant, arrière (x = motrices)			4X / 2	
	3-6	Voie, avant	b ₁₀	mm	2218	
	3-7	Voie, arrière	b ₁₁	mm	1994	
DIMENSIONS	4-1	Inclinaison du mât, vers l'avant/vers l'arrière	α/β	deg	6° / 10°	
	4-2	Hauteur, mât abaissé	h ₁	mm	3985	
	4-3	Levée libre	h ₂	mm	0	
	4-4	Levée	h ₃	mm	4494	
	4-5	Hauteur, mât déployé	h ₄	mm	6232	
	4-7	Hauteur du protège-conducteur (cabine fermée)	h ₆	mm	3083	
	4-7-1	Hauteur du protège-conducteur (cabine fermée)	h ₆	mm	3110	
	4-7-2	Hauteur du protège-conducteur (cabine fermée avec feu à éclat)	h ₆	mm	3110	
	4-7-3	Hauteur du protège-conducteur (cabine fermée avec feux de travail)	h ₆	mm	3205	
	4-7-4	Hauteur du protège-conducteur (cabine fermée avec feux de travail)	h ₆	mm	3259	
	4-7-5	Hauteur du protège-conducteur (cabine fermée avec climatisation et feu à éclat)	h ₆	mm	3235	
	4-8	Hauteur du siège par rapport au point de repère du siège	h ₇	mm	1903	
	4-12	Hauteur du crochet	h ₁₀	mm	713	
	4-16	Porte-à-faux	l ₅	mm	791	
	4-19	Longueur hors tout	l ₁	mm	7954	
	4-20	Longueur jusqu'à la face avant des fourches	l ₂	mm	5514	
	4-21	Largeur hors tout	b ₂	mm	2542	
	4-22	Dimensions des fourches ISO 2331	s/e/l	mm	100 / 200 / 2440	
	4-23	Type de tablier porte-fourches			Double fonction - déplacement latéral/ positionnement des fourches	
	4-24	Largeur du tablier porte-fourches	b ₃	mm	2540	
	4-25	Largeur extérieure fourches (mini / maxi) vérins en position intérieure	b ₅	mm	555 / 1045	555 / 1045
	4-25	Largeur extérieure fourches (mini / maxi) vérins en position extérieure	b ₅	mm	1875 / 2445	1875 / 2445
	43-0	Déplacement latéral avec largeur extérieure fourches	b ₈	mm	+/-98	+/-98
	43-0	Déplacement latéral avec largeur extérieure fourches (mini / maxi) vérins en position intérieure	b ₈	mm	+/-350	+/-350
	43-0	Déplacement latéral avec largeur extérieure fourches (mini / maxi) vérins en position extérieure	b ₈	mm	+/-350	+/-350
	4-31	Garde au sol, en charge, en dessous du mât	m ₁	mm	187	
	4-32	Garde au sol au milieu de l'empattement	m ₂	mm	341	
4-33	Dimensions de la charge b ₁₂ × l ₆ dans le sens transversal			2400	2400	
4-34-1-2	Largeur d'allée, avec espace de travail de 200 mm	Ast	mm	8773		
4-34-1-3	Largeur d'allée, avec espace de travail de 10 %	Ast	mm	9430		
4-35	Rayon de braquage extérieur	W _a	mm	5200		
4-36	Rayon de braquage intérieur	b ₁₃	mm	2026		
PERFORMANCES	5-1	Vitesse de déplacement, en charge/à vide (2)			27,0	28,7
	5-1-1	Vitesse de déplacement, avec charge fixée/à vide (2)			Sur demande	
	5-2	Vitesse de levage, en charge/à vide, en marche arrière			0,32	0,44
	5-2-1	Vitesse de levage, en charge à 70 %			0,37	
	5-3	Vitesse de descente en charge/à vide			0,54	0,45
	5-5	Force de traction - 1,6 km/h 1 mph, en charge/à vide			97	100
	5-5-1	Force de traction - à l'arrêt, en charge/à vide			110	113
	5-7	Performances en rampe - 1,6 km/h 1 mph, en charge/à vide			26	36
5-7-1	Performances en rampe - à l'arrêt, en charge/à vide			30	36	

(1) Avec moteur Stage IIIB

(2) Vitesse de déplacement à vide limitée à 25 km/h par défaut en sortie d'usine

> INFORMATIONS RELATIVES AU MÂT ET À LA CAPACITÉ

H16XD9 - CAPACITÉ NOMINALE EN KG À UN CENTRE DE CHARGE DE 900 MM / H16XD12 - CAPACITÉ NOMINALE EN KG À UN CENTRE DE CHARGE DE 1200 MM

	Hauteur de levage h ₃ + s (mm)	Hauteur mât abaissé h ₁ (mm)	Hauteur de levée libre h ₂ + s (m)	Hauteur mât déployé h ₄ (mm)	Tablier double fonction à déplacement latéral et positionneur de fourches, à déverrouillage rapide (kg)	
					H16XD6	H16XD12
DUPLIX SANS LEVÉE LIBRE	3884	3680	0	5622	16 000	16 000
	4494	3985	0	6232	16 000	16 000
	5306	4391	0	7044	16 000	16 000
	6119*	4798	0	7858	15 700	15 700

H18XD9 - CAPACITÉ NOMINALE EN KG À UN CENTRE DE CHARGE DE 900 MM / H18XD12 - CAPACITÉ NOMINALE EN KG À UN CENTRE DE CHARGE DE 1200 MM

	Hauteur de levage h ₃ + s (mm)	Hauteur mât abaissé h ₁ (mm)	Hauteur de levée libre h ₂ + s (m)	Hauteur mât déployé h ₄ (mm)	Tablier double fonction à déplacement latéral et positionneur de fourches, à déverrouillage rapide (kg)	
					H18XD9	H18XD12
DUPLIX SANS LEVÉE LIBRE	3884	3680	0	5622	18 000	18 000
	4494	3985	0	6232	18 000	18 000
	5306	4391	0	7044	18 000	18 000
	6119*	4798	0	7858	17 650	17 650

REMARQUES :

Ces spécifications dépendent de l'état du chariot et de ses équipements, ainsi que du site où est utilisé le chariot. Au moment de votre achat, informez votre concessionnaire de la nature et de l'état du site où sera utilisé votre chariot Hyster®.

- (1) Avec moteur Stage IIIB
- (2) Vitesse de déplacement en charge limitée à 25 km/h par défaut en sortie d'usine

Toutes les capacités sont conformes à la norme EN1551.

TABLEAU DES MÂTS :

* calculée avec un tablier à déplacement latéral de 350 mm

 Sécurité : ce chariot est conforme aux normes européennes et ANSI en vigueur.

REMARQUE :

La manutention des charges à grande hauteur exige une attention particulière. Les opérateurs devront recevoir la formation nécessaire ; ils devront avoir lu et compris les instructions figurant dans le Manuel d'utilisation et les respecter.

Toutes les valeurs sont des valeurs nominales auxquelles peuvent s'appliquer des tolérances. Pour de plus amples informations, contactez le constructeur.

La société Hyster se réserve le droit de modifier ses produits sans préavis.

Certains des chariots illustrés peuvent présenter des équipements en option. Ces valeurs peuvent varier selon les diverses configurations.

CERTIFICATION : Les chariots Hyster satisfont aux exigences de conception et de construction de la norme B56.1-1969 selon l'OSHA, section 1910.178(a)(2), et sont également conformes à la révision B56.1 en vigueur au moment de la fabrication. La certification de la conformité aux normes ANSI en vigueur apparaît sur le chariot. Les spécifications de performances sont valables pour un chariot doté des équipements de série décrits dans le présent guide technique. Ces spécifications de performances dépendent de l'état du chariot et de ses équipements, du site où il est utilisé, de son bon entretien et de sa bonne maintenance. Si ces spécifications sont limitées, l'application proposée devra faire l'objet d'une discussion avec votre concessionnaire.

REMARQUE : Sauf mention contraire, les spécifications sont indiquées pour un chariot standard sans équipements en option.

Caractéristiques basées sur la norme VDI 2198.

Tablier à broche

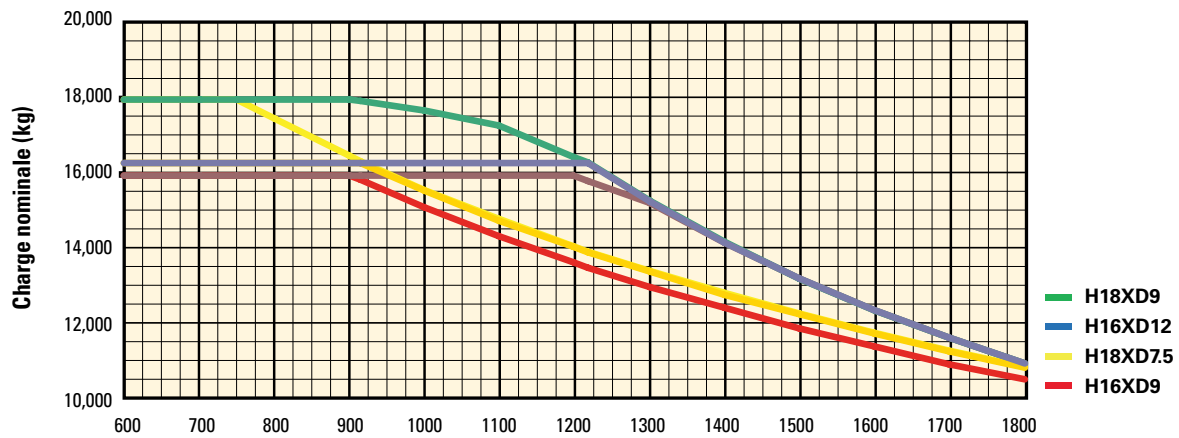

Tablier à broche à déplacement latéral à cadre mobile

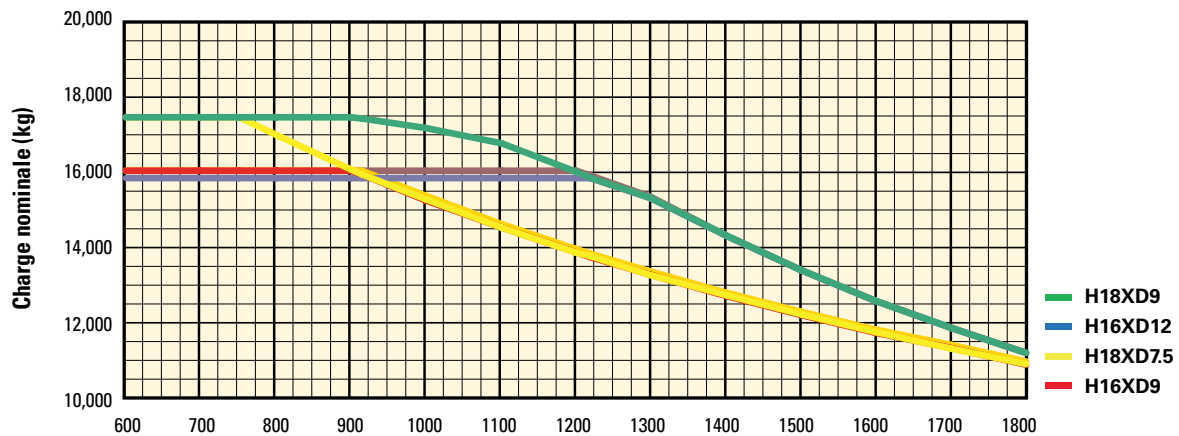

Tablier à crochet double fonction avec déplacement latéral et positionneur de fourches, pour fourches à déverrouillage rapide

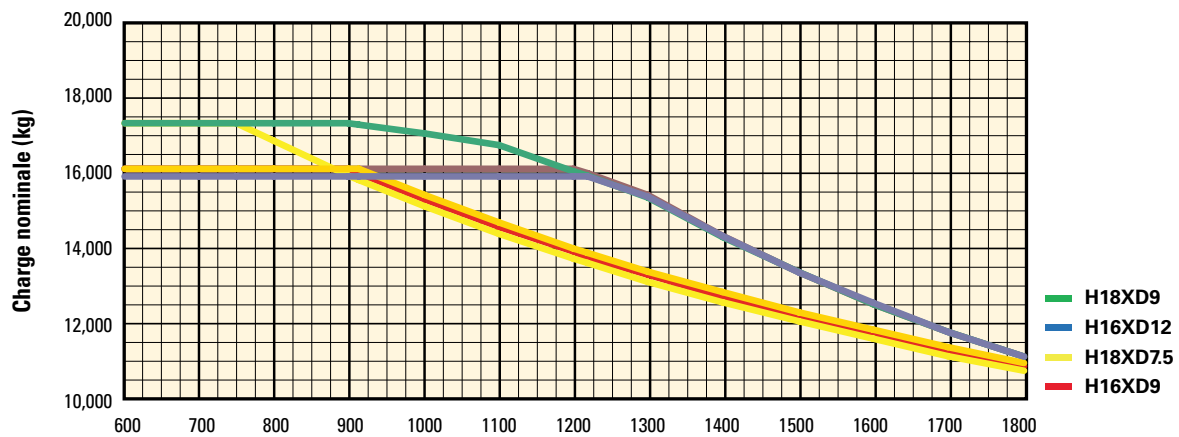

Centre de charge - Distance entre la face avant des fourches et le centre de gravité de la charge.

Charge nominale - Basée sur un mât vertical.

> CARACTÉRISTIQUES ET OPTIONS

PERFORMANCES	DE SÉRIE	EN OPTION
Moteur diesel Cummins QSB 6,7 L Tier 3 155 ch (116 kW)	X	
Conforme Tier 3 / Stage IIIA	X	
Turbocompresseur à soupape de décharge, refroidissement par eau*	X	
Ventilateur de refroidissement à la demande	X	
Alternateur 120 A	X	
Modes de fonctionnement	X	
Système de protection du groupe moto-propulseur	X	
Prise d'air pour applications ardues	X	
Prise d'air pour applications ardues (position haute)		X
Échappement surélevé	X	
Transmission automatique ZF WG161, 3 vitesses en marche avant/3 vitesses en marche arrière	X	
Pont moteur Kessler D81 avec freins à disques à bain d'huile	X	
TRACTION	DE SÉRIE	EN OPTION
Limiteur de vitesse fixe et réglable selon les préférences du client		X
Limiteur de vitesse de déplacement - en charge (réglable)		X
Pneus gonflables à carcasse diagonale Trelleborg 12.00 - 20 20PR pour roues motrices et directrices	X	
Pneus à carcasse radiale Michelin XZM 12.00 - R20 pour roues motrices et directrices		X
Pneus à carcasse radiale Trelleborg 12.00 - R20 pour roues motrices et directrices		X
Pneus pleins souples 12.00 - 20 pour roues motrices et directrices		X
LEVÉE	DE SÉRIE	EN OPTION
Circuit hydraulique à deux pompes 120 cm ³	X	
Circuit hydraulique à détection de charge à la demande	X	
Asservissement du moteur aux fonctions hydrauliques lors de la levée (en position neutre ou en marche lente)	X	
Mât duplex sans levée libre	X	
Mât duplex à levée libre totale		X
Mât triplex à levée libre totale		X
Inclinaison du mât - 6° vers l'avant / 10° vers l'arrière	X	
Inclinaison du mât - 15° vers l'avant / 10° vers l'arrière		X
Accumulateur hydraulique		X
Descente de mât contrôlée	X	
Protection contre les surchauffes hydrauliques		X
MANUTENTION	DE SÉRIE	EN OPTION
Indicateur d'inclinaison du mât – mécanique		X
Tablier à broche de 2540 mm (100") avec verrous de fourche mécaniques		X
Tablier à broche de 2540 mm (100") avec positionnement des fourches indépendant		X
Tablier à broche à déplacement latéral et cadre mobile de 2540 mm (100")		X
Tablier à broche à déplacement latéral double fonction de 2540 mm (100"), avec positionnement des fourches indépendant et fourches intégrées	X	
Tablier à broche à déplacement latéral double fonction de 2540 mm (100"), avec positionnement des fourches indépendant et fourches à déverrouillage rapide		X
Tablier à broche à déplacement latéral et cadre mobile de 2540 mm (100") avec positionnement des fourches indépendant		X
Positionnement des fourches simultané		X
Fourches à broche de 2440 mm (96") de long	X	
Fourches à crochet de 2440 mm (96") de long		X
Fourches intégrées de 2440 mm (96") de long		X

ERGONOMIE	DE SÉRIE	EN OPTION
Compartiment opérateur ouvert (sans portes ni vitres)	X	
Cabine opérateur fermée		X
Compartiment opérateur à inclinaison électrique pour l'entretien		X
Compartiment opérateur à inclinaison manuelle pour l'entretien	X	
Montage de cabine isolé réduisant le niveau sonore et les vibrations	X	
Détecteur de présence de l'opérateur	X	
Siège à suspension mécanique	X	
Siège à suspension pneumatique		X
Siège luxe à suspension pneumatique		X
Dossier de siège bas	X	
Dossier de siège haut		X
Accoudoir supplémentaire sur le côté gauche		X
Housse de siège en tissu		X
Housse de siège en vinyle	X	
Chauffage du siège		X
Ventilation du siège		X
Ceinture de sécurité 2 points grande visibilité	X	
Ceinture de sécurité 3 points grande visibilité		X
Mécanisme de coulissement latéral de siège		X
Tapis de sol	X	
Patère	X	
Éclairage intérieur à gradateur		
Essuie-glace avant, supérieur et arrière	X	
Essuie-glace avant en H		X
Essuie-glace avant en I	X	
Pare-brise avant de compartiment opérateur en verre feuilleté		X
Toit en verre blindé (homologué FOPS - protection antichute d'objets) (cabine opérateur fermée)	X	
Barres d'acier sous toit en verre blindé (cabine opérateur fermée)		X
Vitres de compartiment opérateur teintées (toutes)		X
Vitre supérieure de compartiment opérateur teintée		X
Vitre supérieure en Lexan		X
Protection en Plexiglas devant le pare-brise avant		X
Treillis métallique monté en haut du compartiment opérateur		X
Protection de pare-brise avant par barre verticale en acier		X
Protection opérateur en treillis métallique		X
Afficheur intégré 7"	X	
Commande hydraulique par mini-leviers TouchPoint™ intégrée dans l'accoudoir	X	
Commande hydraulique par joystick intégrée dans l'accoudoir		X
Volant sans boule de volant		X
Volant avec boule de volant	X	
Levier de commande du sens de marche	X	
Commande du sens de marche au pied Monotrol Hyster		X
Commande du sens de marche sur mini-leviers ou joystick		X
Frein de parking - manuel	X	
Frein de parking - automatique		X
Rétroviseurs intérieurs grand angle	X	
Système de chauffage avec ventilateur à vitesse réglable	X	

CARACTÉRISTIQUES ET OPTIONS



ERGONOMIE (suite)	DE SÉRIE	EN OPTION
Chauffage diesel de la cabine		X
Colonne de direction télescopique et inclinable	X	
Convertisseur CC/CC 24 V/12 V avec fiche		X
Climatisation		X
Système Climate Control automatique		X
Liseuse		X
Pare-soleil supérieur et arrière		X
Pare-soleil pour pare-brise avant		X
Siège pour le formateur		X
Ventilateur de circulation d'air		X
Ventilateur de recirculation supplémentaire		X
Barre de montage d'accessoire sur montant de cabine avant droit		X
Porte-documents sur montant de cabine avant droit		X
Vitre supérieure et/ou pare-brise arrière chauffant(e)		X
Pré-équipement radio (câblage, deux haut-parleurs et antenne)		X
Radio Bluetooth avec 2 haut-parleurs et antenne		X
VISIBILITÉ	DE SÉRIE	EN OPTION
Rétroviseurs extérieurs montés sur la cabine		X
Système de visualisation vers l'arrière par caméra		X
Système de détection des objets par radar		X
Feux de travail halogènes	X	
Feux de travail à LED		X
Feux de travail à LED hautes performances		X
Deux phares montés sur les ailes avant		X
Quatre feux de travail fixés sur le mât		X
Quatre feux de travail montés sur la cabine		X
Deux feux de travail arrière montés sur la cabine		X
Feux stop/arrière/de recul à LED	X	
Clignotants, feux de détresse et feux de gabarit (à LED)	X	
UTILISATION	DE SÉRIE	EN OPTION
Avertisseur sonore pneumatique 112 dB(A)		X
Avertisseur sonore électronique 105 dB(A)	X	
Alarme visuelle – feu à éclat orangé activé par contact à clé	X	
Alarme visuelle – feu à éclat orangé, activé par interrupteur et contact à clé*		X
Alarme sonore – activée sur marche arrière, 82 à 102 dB(A), auto-réglable	X	
Alarme sonore – bruit blanc sur marche arrière		X
Alarme de déplacement en marche avant/arrière		X
Projecteur à lumière bleue à LED – arrière / avant et arrière		X
Système de surveillance de la pression de gonflage		X
Coupure de la climatisation ou du système Climate Control automatique en cas de porte ouverte		X
Coupure automatique du chariot avec temporisation		X
Rappel de maintenance préventive sur l'afficheur		X
Coupe-batterie verrouillable	X	
Connecteur pour démarrage batterie (prise OTAN)		X
Démarrage du chariot par contact à clé et bouton de démarrage	X	
Mot de passe opérateur (afficheur) pour démarrage du chariot		X

UTILISATION (suite)	DE SÉRIE	EN OPTION
Verrouillage de la ceinture pour démarrage du chariot		X
Groupe de distribution électrique avec fusibles	X	
Fusibles partiellement remplacés par des disjoncteurs électriques		X
Bouchon de réservoir de carburant non verrouillable	X	
Bouchon de réservoir de carburant verrouillable		X
Crépine d'arrivée de carburant diesel dans le goulot de remplissage		X
Système sans fil de gestion des actifs Hyster Tracker		X
Système sans fil de gestion Hyster Tracker – accès/vérification		X
Système sans fil de gestion Hyster Tracker – surveillance		X
Système de graissage automatique pour chariot de base et mât extérieur		X
Système de graissage centralisé pour les poulies supérieures de chaînes	X	
Circuit électrique 24 V	X	
Système de chauffage du bloc-moteur 110 et 240 V		X
Protection des écrous de roues directrices		X
Bavettes garde-boue avant		X
Bavettes garde-boue arrière		X
Anneaux d'élingage - 2 à l'avant et 2 à l'arrière		X
Blindage inférieur en treillis métallique		X
Blindage inférieur en treillis métallique et avec plaques		X
ASPECT	DE SÉRIE	EN OPTION
Chariot base peinture jaune Hyster	X	
Chariot base peinture spéciale		X
Peinture spéciale de compartiment opérateur (extérieur uniquement)		X
Bandes d'avertissement de danger sur le contrepoids		X
AUTRES	DE SÉRIE	EN OPTION
Documentation	X	
Manuel d'utilisation	X	
Certification CE*	X	
Garantie : garantie constructeur 12 mois /2000 heures, pièces et main d'œuvre		X
Garantie : garantie constructeur 12 mois / 2000 heures sur les pièces	X	

*De série ou en option sur certains marchés. D'autres options sont disponibles via le Service d'études spéciales des produits (SPED). Pour plus de détails, contactez Hyster.

> ENSEMBLE DE LEVAGE

GAMME DES MÂTS DUPLEX SANS LEVÉE LIBRE



GAMME DES FOURCHES À BROCHE ET À CROCHET



BASE DE TABLIER



BASE DE TABLIER AVEC DISTRIBUTEUR 4 VOIES



TABLIER À BROCHE SANS POSITIONNEUR DE FOURCHES



TABLIER À BROCHE AVEC POSITIONNEUR DE FOURCHES



TABLIER À BROCHE À DÉPLACEMENT LATÉRAL INTÉGRÉ ET À CADRE MOBILE, SANS POSITIONNEUR DE FOURCHES



TABLIER À BROCHE À DÉPLACEMENT LATÉRAL INTÉGRÉ ET À CADRE MOBILE, AVEC POSITIONNEUR DE FOURCHES

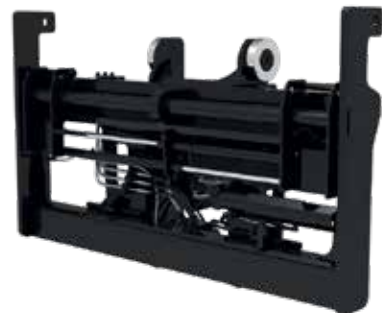

TABLIER À CROCHET À DÉPLACEMENT LATÉRAL INTÉGRÉ DOUBLE FONCTION AVEC POSITIONNEUR DE FOURCHES

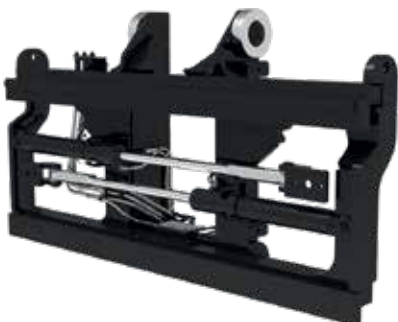

TABLIER À CROCHET ET DÉVERROUILLAGE RAPIDE À DÉPLACEMENT LATÉRAL DOUBLE FONCTION AVEC POSITIONNEUR DE FOURCHES

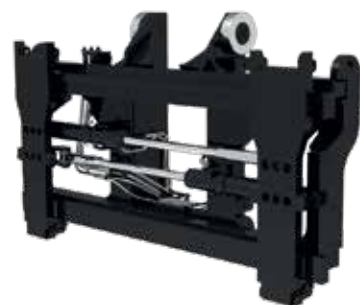

DES PARTENAIRES PUISSANTS. DES CHARIOTS SOLIDES.™

POUR LES APPLICATIONS LES PLUS EXIGEANTES, PARTOUT DANS LE MONDE

Hyster fournit une gamme complète d'équipements de magasinage, de chariots à contrepoids thermiques et électriques, de chariots de manutention de conteneurs et de ReachStackers. Hyster s'engage à être beaucoup plus qu'un simple fournisseur de chariots.

Notre objectif ? Vous proposer un véritable partenariat permettant de répondre à n'importe quelle problématique relative à la manutention. Que vous ayez besoin de conseils professionnels concernant la gestion de votre parc, d'une assistance maintenance compétente ou d'un approvisionnement en pièces détachées d'une fiabilité absolue, vous pouvez compter sur Hyster.

Notre réseau vous garantit une assistance de proximité, grâce à ses concessionnaires spécialisés et très réactifs. Ils sont à même de vous proposer des solutions financières adaptées et de vous présenter des programmes de maintenance optimisés : vous bénéficierez ainsi de la plus grande valeur ajoutée possible. Notre mission consiste à prendre en charge vos besoins en manutention, afin de vous permettre de vous consacrer à la réussite de votre entreprise, aujourd'hui et demain.



HYSTER EUROPE

Centennial House, Frimley Business Park, Frimley, Surrey, GU16 7SG, Angleterre.

Tél. : +44 (0) 1276 538500



www.hyster.eu



infoeurope@hyster.com



[/HysterEurope](https://www.facebook.com/HysterEurope)





[@HysterEurope](https://twitter.com/HysterEurope)



[/HysterEurope](https://www.youtube.com/HysterEurope)



HYSTER-YALE UK LIMITED opérant sous la dénomination Hyster Europe. Siège social : Centennial House, Building 4.5, Frimley Business Park, Frimley, Surrey GU16 7SG, Royaume-Uni. Immatriculée en Angleterre et au Pays de Galles. Numéro d'immatriculation de la société : 02636775.

©2019 HYSTER-YALE UK LIMITED, tous droits réservés. HYSTER,  DES PARTENAIRES PUISSANTS. DES CHARIOTS SOLIDES., MONOTROL et  sont des marques d'HYSTER-YALE Group, Inc. Cummins est une marque de Cummins Inc. ZF est une marque de ZF Friedrichshafen AG. Kessler est une marque de Kessler & Co. GmbH & Co. KG. Michelin est une marque de Cie Gnrl des Etablissements Michelin SCA. Trelleborg est une marque de Trelleborg AB. La société Hyster se réserve le droit de modifier ses produits sans préavis. Les chariots élévateurs illustrés peuvent être présentés avec des équipements en option.