



**DES PARTENAIRES PUISSANTS.
DES CHARIOTS SOLIDES."**



P2.0HL SÉRIE GUIDE TECHNIQUE



WWW.HYSTER.COM

> P2.OHL

GÉNÉRALITÉS	1-1	Constructeur (abréviation)			HYSTER	
	1-2	Identification du constructeur			P2.OHL	
	1-3	Moteur			Batterie	
	1-4	Type d'opérateur			À conducteur accompagnant	
	1-5	Capacité nominale/charge nominale	Q_1	t	2.0	
		Capacité, charge (sur la fourche)	Q_1	t	0.7	
		Capacité, charge (sur le châssis)	Q_1	t	2.0	
	1-6	Distance du centre de charge (1)	c	mm	600	
	1-8	Distance de la charge, entre le centre du pont moteur et les fourches (1)	x	mm	906	
1-9	Empattement (1)	y	mm	1380		
POIDS	2-1	Poids en service (4)		kg	615	
	2-2	Charge par essieu, en charge, avant/arrière		kg	780	1835
	2-3	Charge par essieu, à vide, avant/arrière		kg	440	175
ROUES	3-1	Pneus : polyuréthane, tophane, NDIIThane avant/arrière			Polyurethane / NDIIThane	
	3-2	Taille des pneus, avant	\emptyset	mm x mm	230 x 75	
	3-3	Taille des pneus, arrière	\emptyset	mm x mm	85 x 74	
	3-4	Pneus supplémentaires (dimensions)	\emptyset	mm x mm	100 x 40	
	3-5	Nombre de roues, avant, arrière (x = motrices)			1x+2	4
	3-6	Voie, à l'avant	b_{10}	mm	458	
	3-7	Voie, à l'arrière	b_{11}	mm	377	
DIMENSIONS	4-4	Levée	h_3	mm	560	
	4-6	Levée initiale	h_5	mm	130	
	4-9	Hauteur du timon en position de conduite mini./maxi (2)	h_{14}	mm	735	1200
	4-15	Hauteur, fourches abaissées	h_{13}	mm	92	
	4-19	Longueur hors-tout	l_1	mm	1843	
	4-20	Longueur jusqu'à la face avant des fourches	l_2	mm	651	
	4-21	Largeur hors-tout	b_1, b_2	mm	700	
	4-22	Dimensions des fourches ISO 2331	s/e/l	mm	70	190 1190
	4-25	Largeur entre les fourches-bras	b_5	mm	570	
	4-32	Garde au sol au milieu de l'empattement	m_2	mm	20	
	4-33	Dimensions de la charge $b_{12} \times l_8$ dans le sens transversal	b_1, x, b_2	mm	800 x 1200	
	4-34-1	Largeur d'allée pour palettes 1000 x 1 200 dans le sens transversal	Ast	mm	2368	
	4-34-2	Largeur d'allée pour palettes 800 x 1 200 dans le sens en longueur	Ast	mm	2256	
4-35	Rayon de braquage	W_a	mm	1560		
PERFORMANCES	5-1	Vitesse de déplacement, en charge/à vide		km/h	6.0	6.0
	5-2	Vitesse de levage, en charge/à vide (3)		m/s	0.09	0.10
	5-3	Vitesse de descente, en charge/à vide (3)		m/s	0.17	0.15
	5-8	Pente maxi. surmontable en charge/à vide		%	8.0	20.0
	5-10	Frein de service			Electromagnétique	
ÉLECTRIQUE - MOTEUR	6-1	Spécifications du moteur de traction S2 60 min		kW	1.2	
	6-2	Spécifications du moteur de levage à S3 15 %		kW	1.4	
	6-3	Batterie selon DIN 43531/35/36 A, B, C, non			no	
	6-4	Tension batterie/capacité nominale K5 (2)		V/Ah	24	200 (5)
	6-5	Poids de la batterie (4)		kg	185	
	6-6	Consommation d'énergie selon le cycle VDI		kWh/h	0.44	
8-1	Type d'unité motrice			AC-Controller		
10-7	Niveau de pression sonore à l'oreille de l'opérateur			dB (A)	< 70	

REMARQUE :

Ces spécifications dépendent de l'état du chariot et de ses équipements, ainsi que du site où est utilisé le chariot. Si ces spécifications sont critiques, l'application proposée devra faire l'objet d'une discussion avec votre concessionnaire.

- (1) Avec levée initiale - 85 mm
- (2) Timon en position de travail verticale (vitesse d'approche)
- (3) h_3 : Levage
- (4) +/- 5%
- (5) Batterie disponible 24V / 200Ah, 160kg

ATTENTION :

La manutention des charges à grande hauteur exige une attention particulière. Les opérateurs devront recevoir la formation nécessaire; ils devront avoir lu et compris les instructions figurant dans le Manuel d'utilisation et les respecter.

Toutes les valeurs sont des valeurs nominales auxquelles peuvent s'appliquer des tolérances. Pour de plus amples informations, contactez le constructeur.

La société Hyster se réserve le droit de modifier ses produits sans préavis. Certains des transpalettes illustrés peuvent être présentés avec des équipements en option. Ces valeurs peuvent varier selon les diverses configurations.

DIMENSIONS DU CHARIOT <

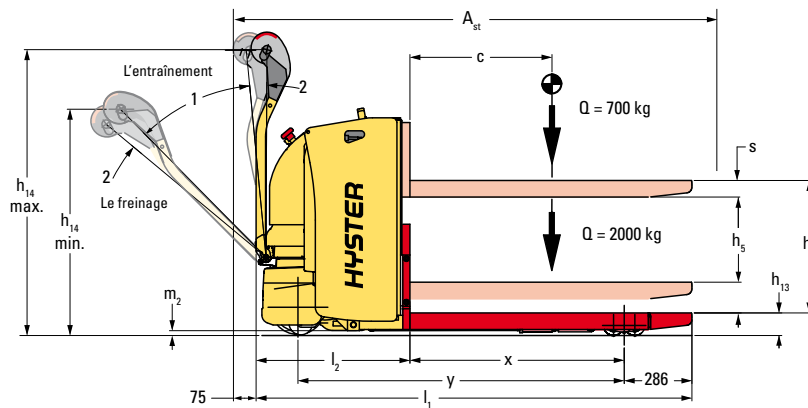

$$A_{st} = W_a + R + a = W_a + \sqrt{(l_6 - x)^2 + (b_{12}/2)^2} + a$$

(voir lignes 4.34.1 & 4.34.2)

$$a = 200 \text{ mm}$$

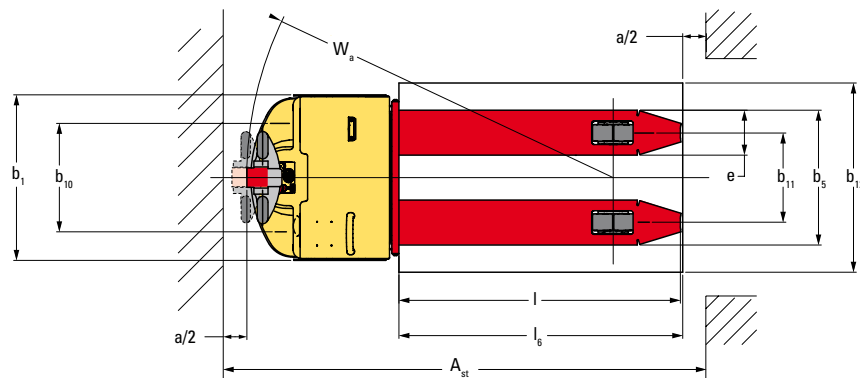

CARACTERISTIQUES DU PRODUIT <

FIABILITÉ

- Le châssis est doté d'un compartiment batterie fermé, d'un couvercle de compartiment batterie en acier et des fourches profilées soudées, pour une durabilité exceptionnelle.
- Le système de communication CANbus assure un temps d'immobilisation réduit.
- Le P2.0HL fait partie de la grande famille des transpalettes Hyster, qui ont déjà fait leurs preuves dans des applications ardues dans le monde entier.

PRODUCTIVITÉ

- Le puissant moteur de traction à courant alternatif est plus performant et le nombre de charges déplacées par heure est plus important.
- Une grande capacité de chargement, avec 2 000 kg sur les bras porteurs et 700 kg sur les fourches.
- La capacité de levage est de 780 mm (comprend la levée initiale et la levée supplémentaire des fourches).
- Une levée supplémentaire des fourches pour un positionnement précis de la charge.
- Un châssis aux dimensions étroites et courtes pour faciliter la maniabilité dans les espaces restreints.
- Lorsque le timon de commande est en position verticale, le bouton de vitesse d'approche peut offrir une maniabilité encore plus précise.

FACILITÉ D'ENTRETIEN

- Intervalles de maintenance de 12 mois ou 1 000 heures.
- Le moteur à courant alternatif ne nécessite pratiquement aucune maintenance.
- Accès facile aux éléments essentiels.

ERGONOMIE

- Spécialement conçu pour réduire les tensions au niveau du dos de l'opérateur lors des opérations de préparation de commandes ou lors du réapprovisionnement de stocks.
- Timon de commande long à point d'ancrage bas, avec direction très légère, pour une grande facilité d'utilisation.
- Timon de commande ergonomique avec poignées à prise facile et toutes les commandes de direction, d'accélération et de levage à portée de doigts.
- Témoin afficheur multifonctions, horamètre, indicateur de décharge de la batterie et bouton de coupure d'urgence faciles à lire.

FAIBLE COÛT D'EXPLOITATION

- Conçu en donnant la priorité au confort de l'opérateur, pour sa plus grande satisfaction et une grande réactivité. Résultat : une activité plus rentable.
- Une solution économique et productive pour la préparation de commandes ou le réapprovisionnement de stocks au sol.
- Un transpalette spécialement conçu pour répondre aux besoins des sites de petite taille, comme les grandes surfaces de bricolage ou les supermarchés.
- Le chargeur embarqué, en option, permet une mise en charge facile sur n'importe quelle prise secteur : les chariots sont toujours prêts.

DES PARTENAIRES PUISSANTS. DES CHARIOTS SOLIDES.™ POUR LES APPLICATIONS LES PLUS EXIGEANTES, PARTOUT DANS LE MONDE.

Hyster fournit une gamme complète d'équipements de magasinage, de chariots à contrepoids thermiques et électriques, de porte-conteneurs et de reachstackers. Hyster s'engage à être beaucoup plus qu'un simple fournisseur de chariots.

Notre objectif est de proposer un partenariat complet visant à répondre à un large éventail de besoins en manutention : Que vous ayez besoin de conseils professionnels concernant la gestion de votre parc, d'une assistance maintenance très qualifiée ou d'un approvisionnement en pièces détachées extrêmement fiable, vous pouvez compter sur Hyster.

Notre réseau vous garantit une assistance de proximité, grâce à ses concessionnaires spécialisés et très réactifs. Ils sont à même de vous proposer des solutions financières très rentables et de vous présenter des programmes de maintenance gérés de façon très efficace : vous bénéficierez ainsi de la plus grande valeur ajoutée possible. Notre mission consiste à prendre en charge vos besoins en manutention, afin de vous permettre de vous consacrer à la réussite de votre entreprise, aujourd'hui et demain.



HYSTER EUROPE

10 Rue de la Fontaine Rouge, Immeuble "Le Gallilee", 77700, Chessy, France

Tel: +44 (0) 1276 538500



www.hyster.eu



infoeurope@hyster.com



[/HysterEurope](https://www.facebook.com/HysterEurope)



[@HysterEurope](https://twitter.com/HysterEurope)



[/HysterEurope](https://www.youtube.com/HysterEurope)



HYSTER-YALE UK LIMITED opérant sous la dénomination Hyster Europe. Siège social : Centennial House, Building 4.5, Frimley Business Park, Frimley, Surrey GU16 7SG, Royaume-Uni. Immatriculée en Angleterre et au Pays de Galles. Numéro d'immatriculation de la société : 02636775

©2019 HYSTER-YALE UK LIMITED, tous droits réservés. HYSTER, , et "DES PARTENAIRES PUISSANTS. DES CHARIOTS SOLIDES." sont des marques d'HYSTER-YALE Group, Inc. NDIIThane, RedThane et Dynaroll sont des marques commerciales de Wicke GmbH + Co. KG. Lexan est une marque commerciale de Sabic Global Technologies B.V.

La société Hyster se réserve le droit de modifier ses produits sans préavis. Certains des chariots illustrés peuvent être présentés avec des équipements en option